

# METRIS

Etude et Réalisation de lignes  
de convoyage automatiques

MT P250 vA  
Presse hydraulique

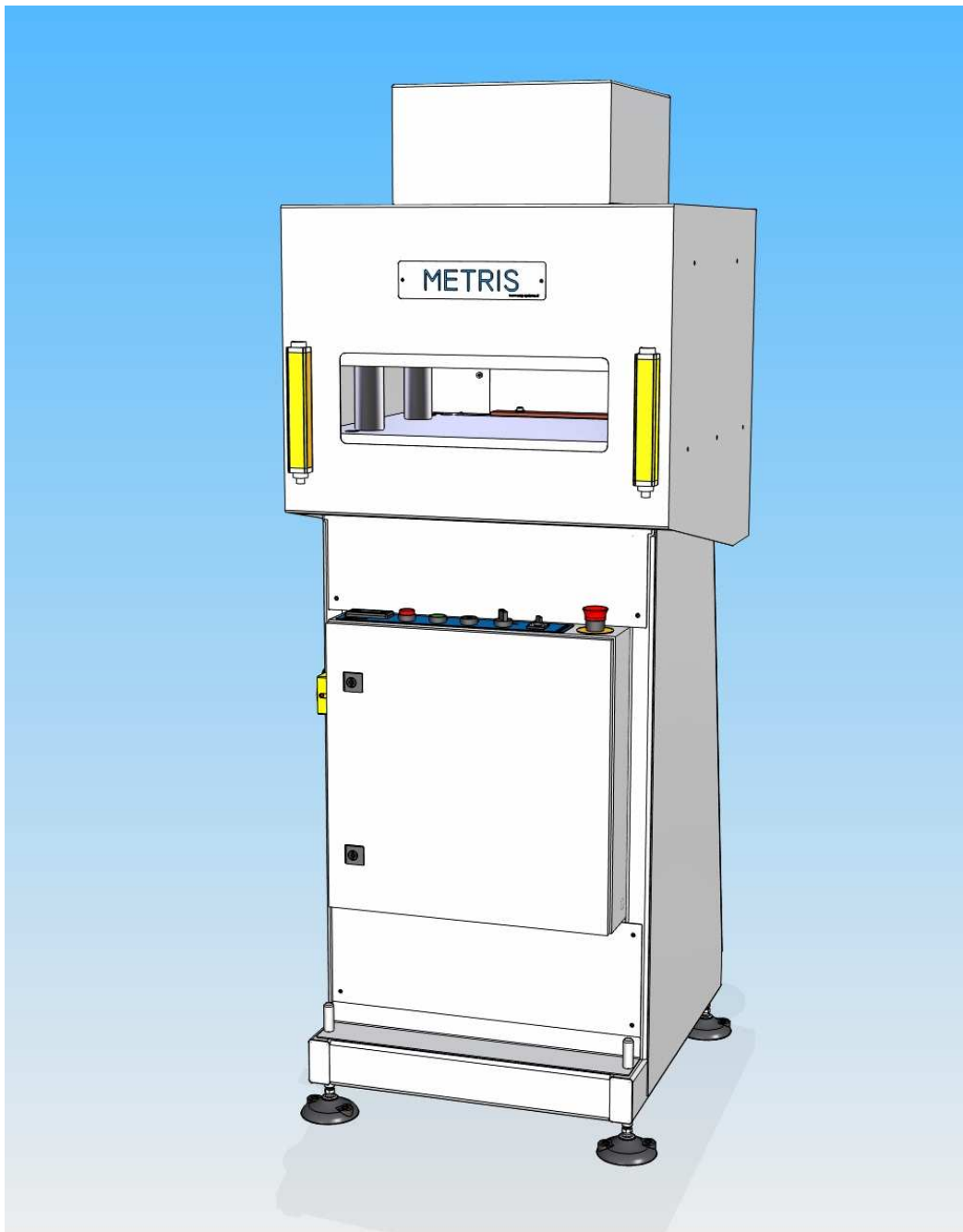

*Edition du 20/06/2013, Document non contractuel, SMG se réserve le droit de modifier tout élément sans préavis.*

# METRIS

## Etude et Réalisation de lignes de convoyage automatiques

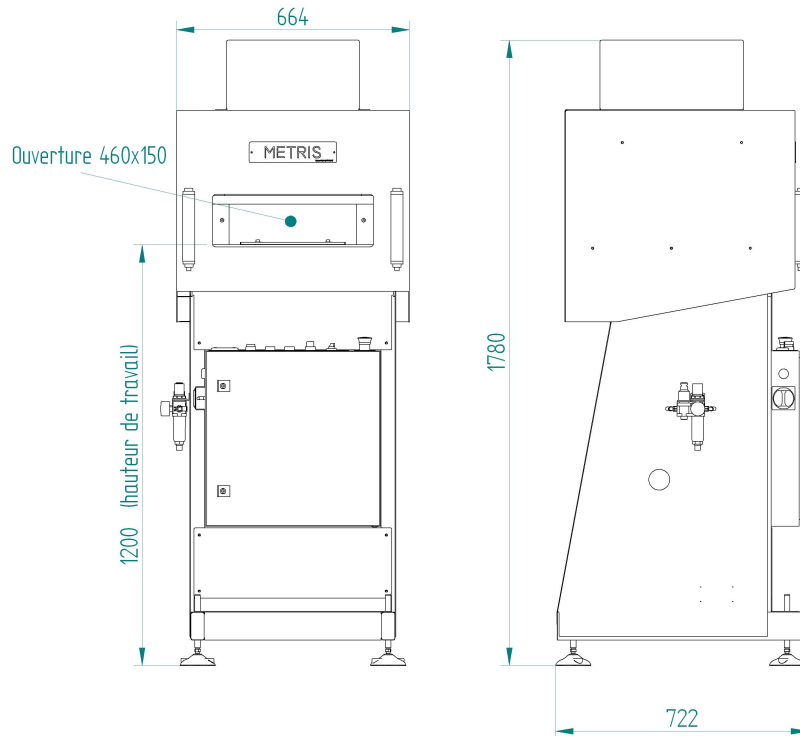

### Présentation :

La Presse-repinceuse METRIS MT P250vA est conçue pour la finition des livres cartonnés. Juste après la phase d'emboîtement, les livres sont soumis à une pression hydraulique ajustable de 50 à 120 bars. Le repinçage des mors est réglable en température, pression et temps de pression.

L'accès est protégé par une barrière immatérielle afin de réduire les temps de cycle.

### Caractéristiques :

Format maxi : 420x420mm Ep100mm

Pression hydraulique : 50 à 120 bars

Poids net : 450kg

Alimentation élec : 400V triphasé + N + T – 2KW

Alimentation pneu : 6 bars

*Edition du 20/06/2013, Document non contractuel, SMG se réserve le droit de modifier tout élément sans préavis.*