

METRIS

Etude et Réalisation de lignes
de convoyage automatiques

MT E200 vB Empileur

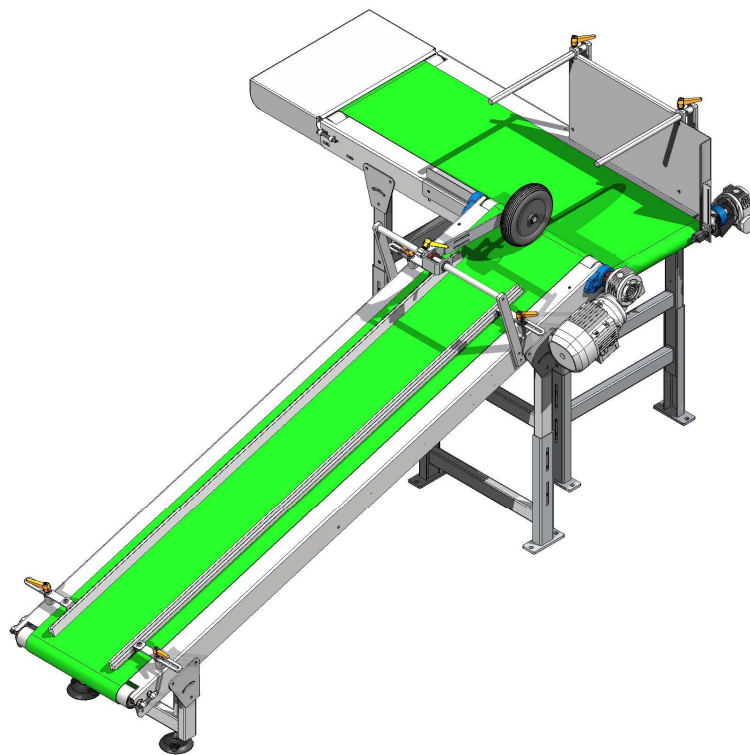

Caractéristiques :

Hauteur de pile Maxi = 70mm
Réglage hauteur de pile = 10 à 70mm
Format mini = 150 (Tête/Pied) x 140 mm
Format Maxi = 320 (Tête/Pied) x 310mm
Epaisseur produits = 2 à 40mm
Vitesse entrée Maxi = 1800 ex/h

Poids net : 250kg
Alimentation élec : 1x220V+N - 16A

Edition du 24/01/2014, Document non contractuel, SMG se réserve le droit de modifier tout élément sans préavis.

METRIS

Etude et Réalisation de lignes
de convoyage automatiques

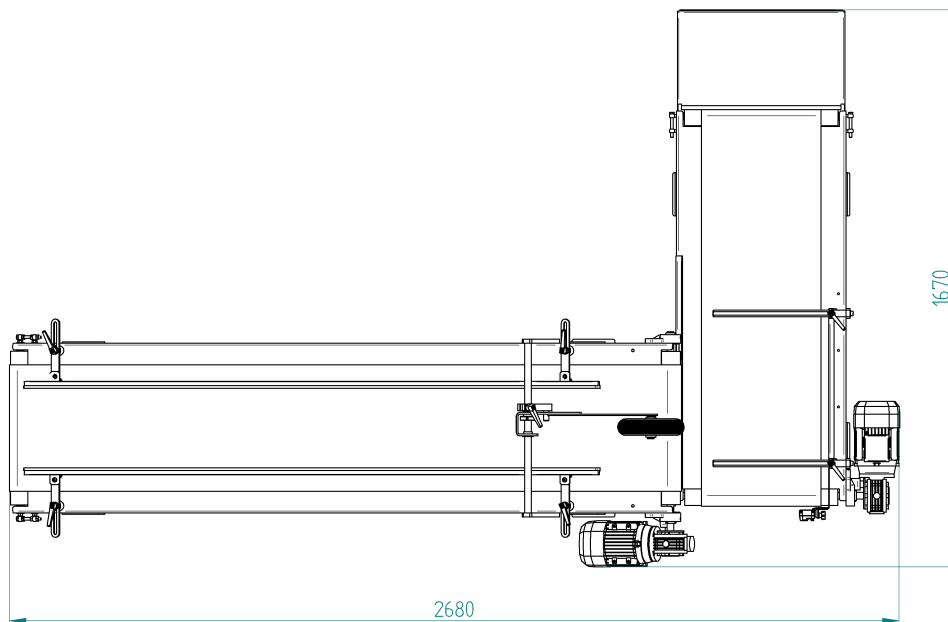
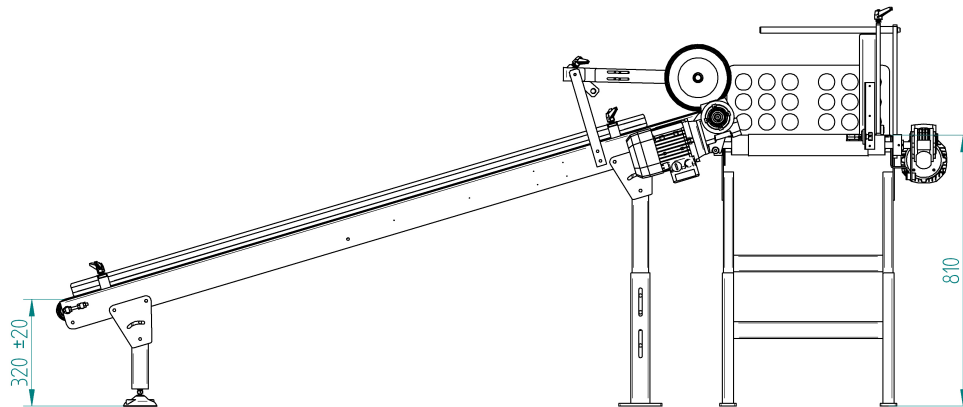

Edition du 24/01/2014, Document non contractuel, SMG se réserve le droit de modifier tout élément sans préavis.