

METRIS

Etude et Réalisation de lignes
de convoyage automatiques

MT 512 Renvoi d'Angle pour piles

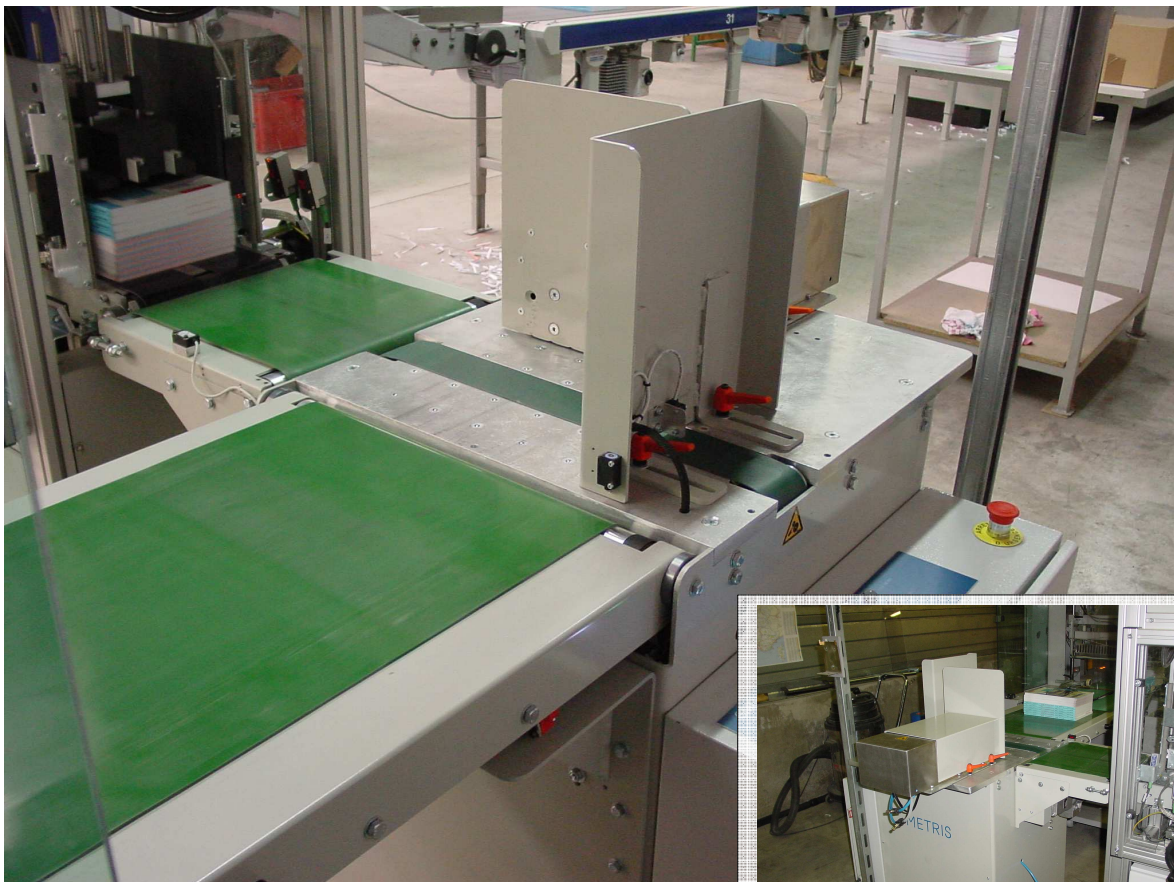

Le déviateur MT 512 est un élément autonome indispensable pour le changement de sens de piles en entrée de fardieuse ou de palettiseur.

Une bande de 70mm permet l'arrivée des piles, celles ci sont taquées le long de la première butée, la bande s'escamote pour permettre le fonctionnement du vérin pousseur, les piles glissent parfaitement grâce à un film d'air comprimé.

Le déviateur MT 512 permet les fonctions regroupage.

Edition du 30/03/2011, Document non contractuel, SMG se réserve le droit de modifier tout élément sans préavis.

 **SMG Systems**

www.smg-systems.fr

Tel : 01 64 23 69 88
sales@smg-systems.fr

METRIS

Etude et Réalisation de lignes
de convoyage automatiques

Implantation :

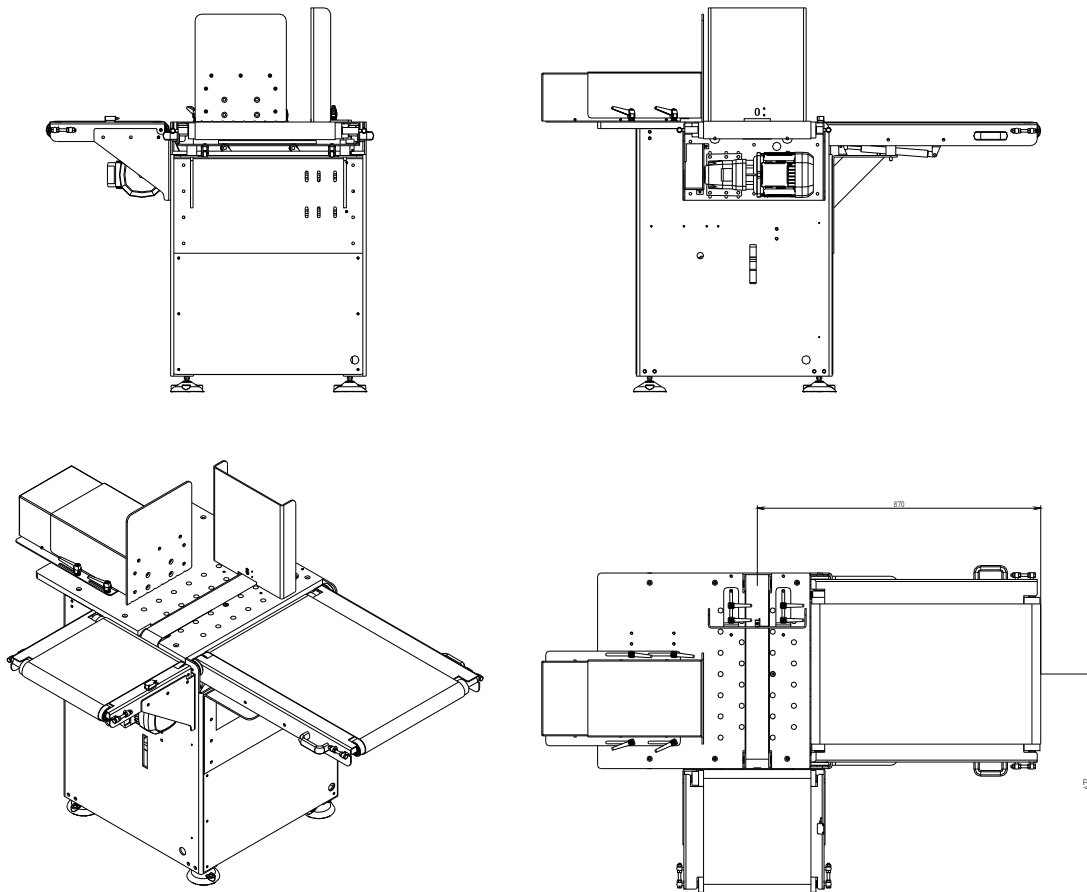

Caractéristiques :

Vitesse max : supérieure à 25 piles/min (piles stables)

Motorisation : moteurs asynchrone (pas de charbon)

Alimentation : 220 V mono (ou sur pupitre central)

Edition du 30/03/2011, Document non contractuel, SMG se réserve le droit de modifier tout élément sans préavis.