

METRIS

Etude et Réalisation de lignes
de convoyage automatiques

MT 511 Renvoi d'Angle pour piles

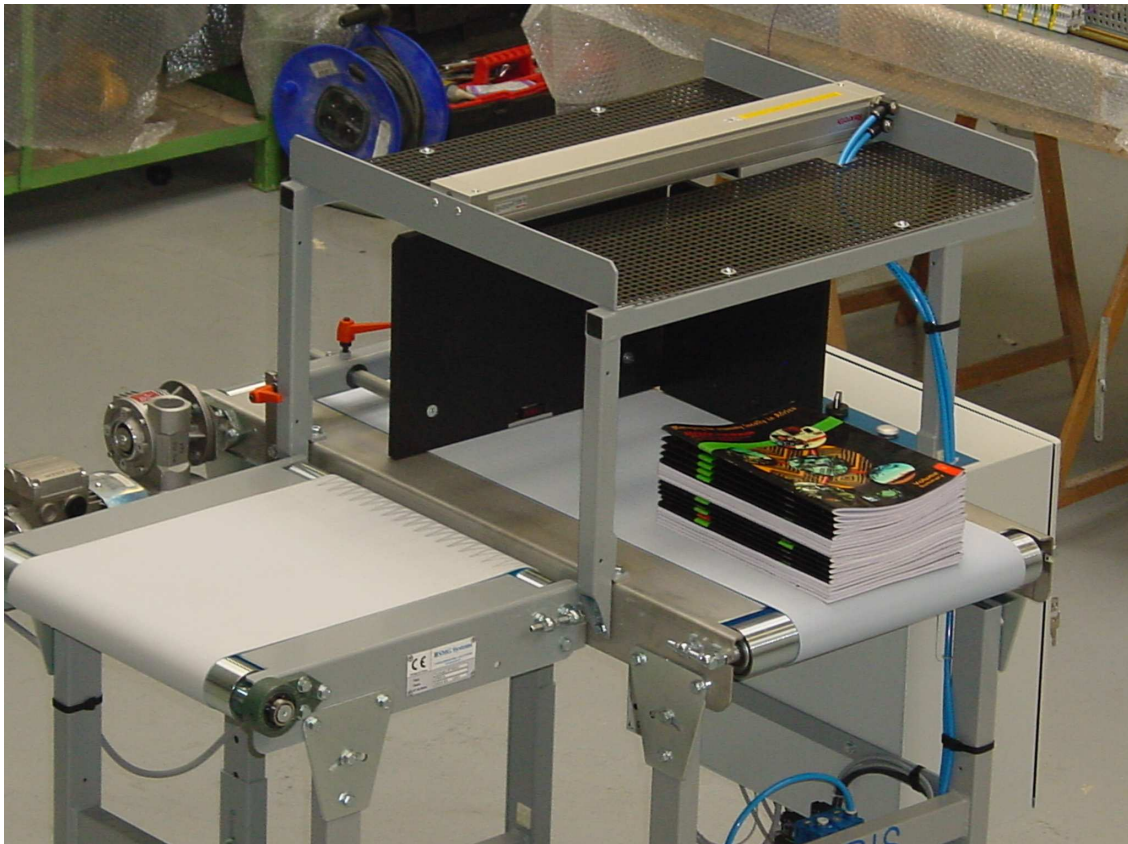

Le **déviateur MT 511** est un élément autonome indispensable pour le changement de sens de piles en entrée de cercluse ou de fardeleuse.
Une bande de 360mm permet l'arrivée des piles, celles ci sont taquées le long de la première butée, la bande est glissante pour permettre le fonctionnement du vérin pousseur.

Edition du 05/12/2012, Document non contractuel, SMG se réserve le droit de modifier tout élément sans préavis.

METRIS

Etude et Réalisation de lignes
de convoyage automatiques

Implantation :

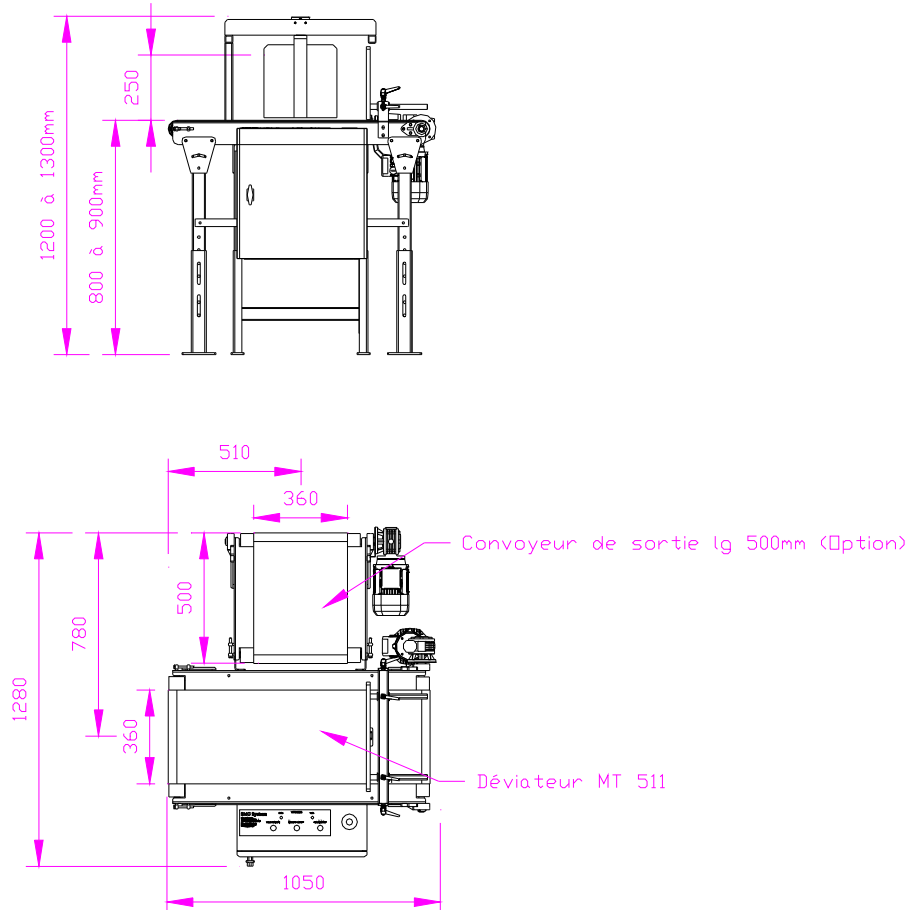

Caractéristiques :

Vitesse max : supérieure à 15 piles/min (piles stables)

Bandes glissantes (silicone) et structure inox.

Motorisation : moteurs asynchrones asservis par variateurs de fréquence

Alimentation : 220 V mono

Existe en version gauche (std) ou droite (option)

Edition du 05/12/2012, Document non contractuel, SMG se réserve le droit de modifier tout élément sans préavis.

 **SMG Systems**

www.smg-systems.fr

Tel : 01 64 23 69 88
sales@smg-systems.fr